

Universeller, elektropneumatischer Sicherheitssteuerschrank für Big Bore Futter in 1/2" / 3/4" Technik

- Alle Sicherheitsfunktionen integriert
- Einfache Installation - keine weiteren Bauteile notwendig
- Für alle gängigen Versorgungsspannungen geeignet
- LCD Display Englisch
- Schnelle Futterbetätigung durch 1/2" / 3/4" Pneumatikbauteile
- Betätigung durch ein externes Signal

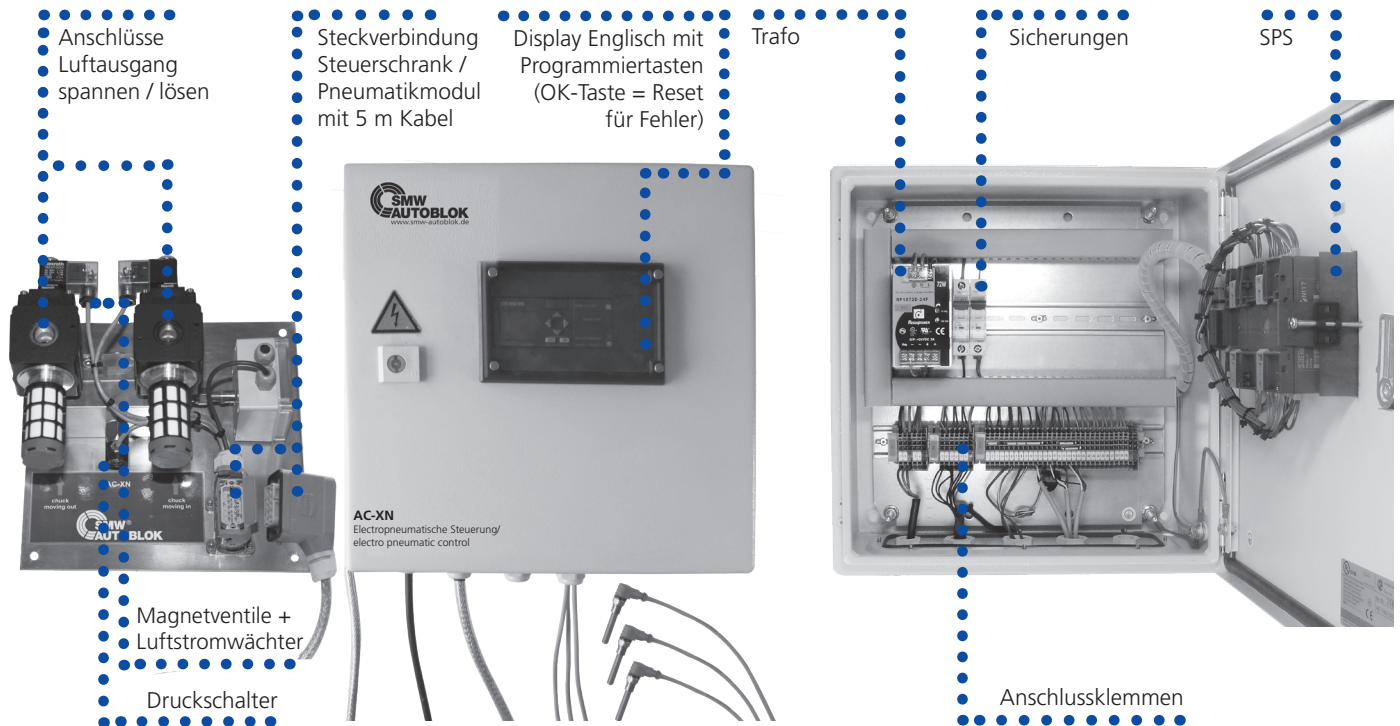

Zubehör:

Fußschalter F2
inkl. 4 m Kabel
Id.-Nr. 013324

Bero für Spanndruck und Spannhubabfrage M8 x 1
Id.-Nr. 203500

Wartungseinheit 1/2"
Id.-Nr. 192074
Wartungseinheit 3/4"
Id.-Nr. 199790

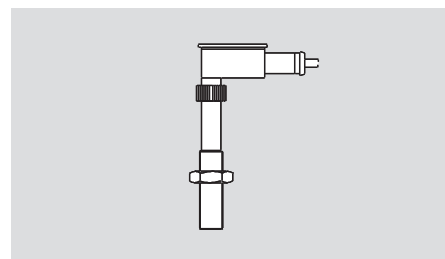

Bestellübersicht:

Steuerung AC-XN komplett 1/2"	Id.-Nr. 203491
Steuerung AC-XN komplett 3/4"	Id.-Nr. 203490

Standardlieferungsumfang:

Steuerschrank
L x B x H = 380 x 380 x 220 mm

Pneumatikmodul 1/2" oder 3/4"
L x B x H = 300 x 300 x 130 mm

3 Stück Näherungsschalter M8 x 1
(Id.-Nr. 203500) im Lieferumfang enthalten

- Pneumatikplan
- Schaltschema

Elektrischer Anschluss AC-XN

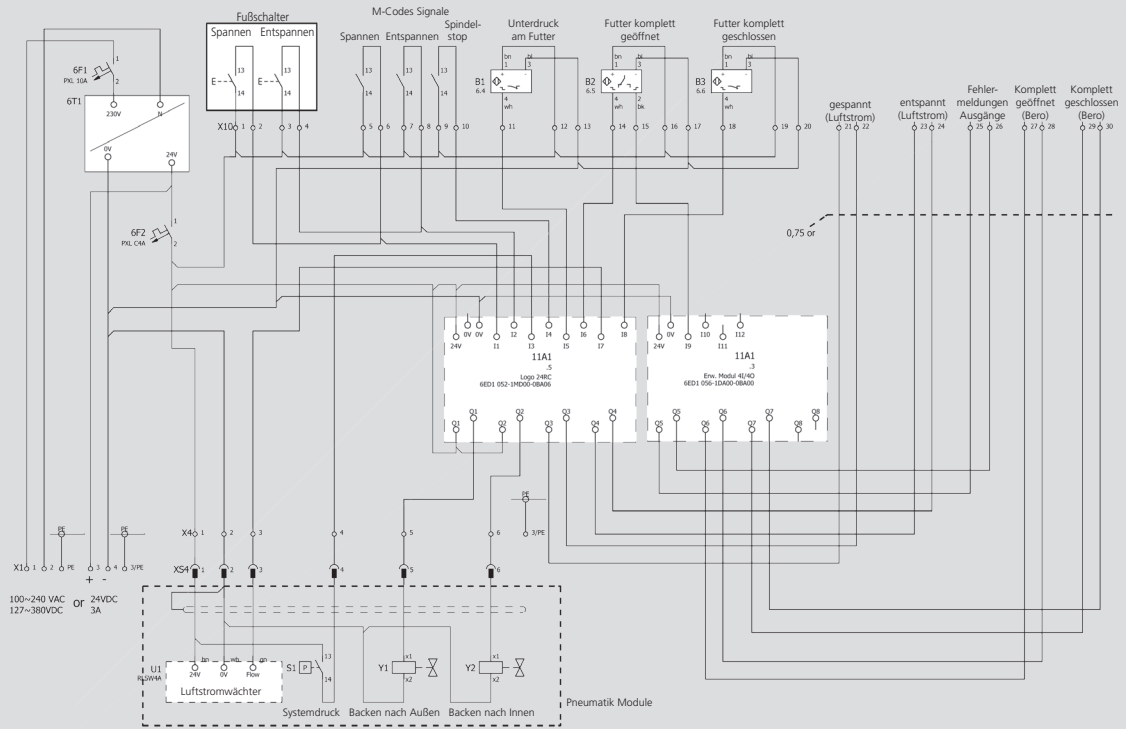

Schaltschema AC-XN

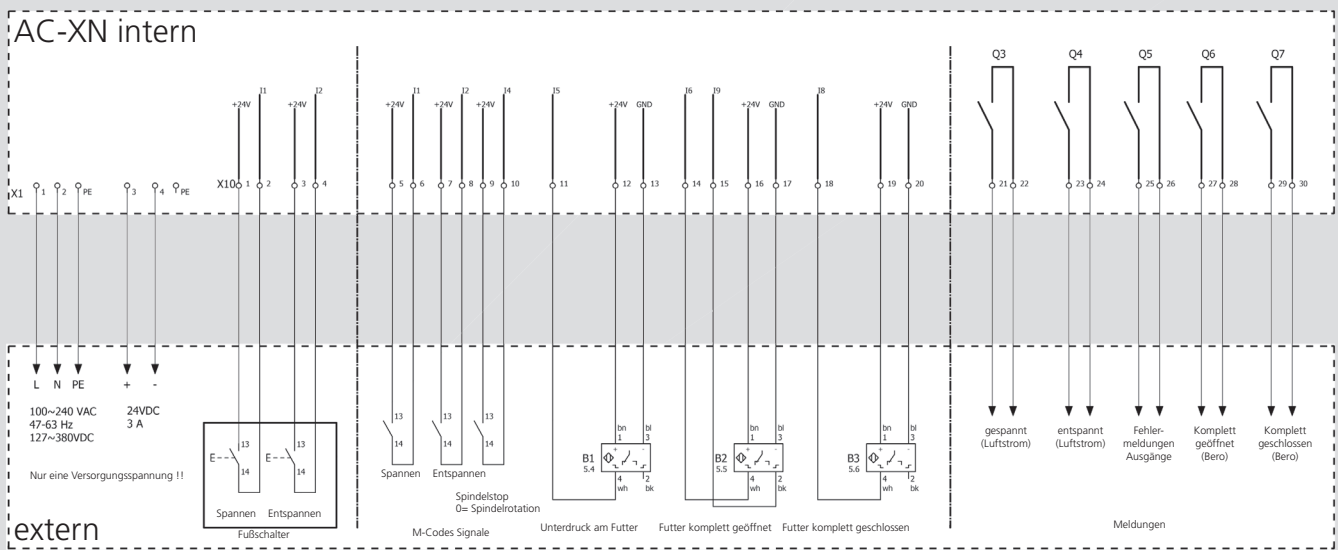

Pneumatikplan AC-XN

